



minimodus

AUTOMATION FOR SWING GATES
WITH LEAVES UP TO 2 m - 250 KG



MiniModus

Automatisering voor draaiporten Max. afmeting vleugel 2 m - 250 kg

FLEXIBELE INSTALLATIE

MiniModus is de automatisering met scharnierende arm voor draaiporten met maximum afmetingen per vleugel van 2 m - 250 kg. **De breedte van slechts 155 mm van de reductiemotor maakt bevestiging in krappe ruimten mogelijk, terwijl de vorm van de scharnierende arm ook installatie mogelijk maakt op zeer grote zuilen met afstand tussen de as van de vleugel en het bevestigingsoppervlak van de reductiemotor tot 240 mm.**

COMPACT EN VEILIG

MiniModus bevat de elektronische besturingseenheid en de behuizing voor de batterijen die de werking ook na enkele uren van stroomuitval garanderen.

De ontgrendeling is, zoals bij alle KINGgates producten, veilig en snel, terwijl de bevestiging van de reductiemotor op de zuil en de poort snel een eenvoudig voor de installateur is, dankzij beugels die vastgeschroefd kunnen worden. Er zijn dan ook geen laswerkzaamheden nodig.

SLIMME TRADITIONELE ELECTRONICA

De STARG8 sturingskast vereenvoudigd het werk van de installateur en garandeerd een hoge mate van prestaties in termen van veiligheid, tijd en installatiesnelheid. Eén enkele programmeermethode versnelt de activatie van de automatische onderdelen en het beheer van onderhoudswerkzaamheden worden simpel en praktisch.

STARG8

1 sturingseenheid 24 Vdc en 1 sturingseenheid 230 Vac voor alle poortmotoren.

Praktische regelingen m.b.v. trimmers, programmering met zelfflering van de slag m.b.v. één toets, diagnoseleds en dip-switches om de werkwijzen in te stellen. Beheer van de vertragingen, regeling van de snelheid en obstakelcontrole bij alle versies. Plastic deksel met labels van de aansluitingen en de reservezekeringen.



1.

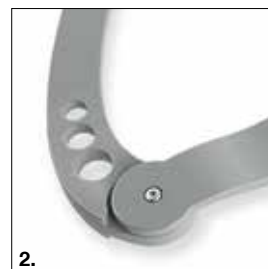

2.



3.

1. BESTURINGSEENHEID

Snelle regelingen met trimmers en dip-switches, programmering via zelfflering

2. SCHARNIERENDE ARM

Robuuste arm van drukgegoten aluminium met knelbeveiliging

3. MECHANISCHE EINDSCHAKELAAR

Robuuste verstelbare eindschakelaar van staal

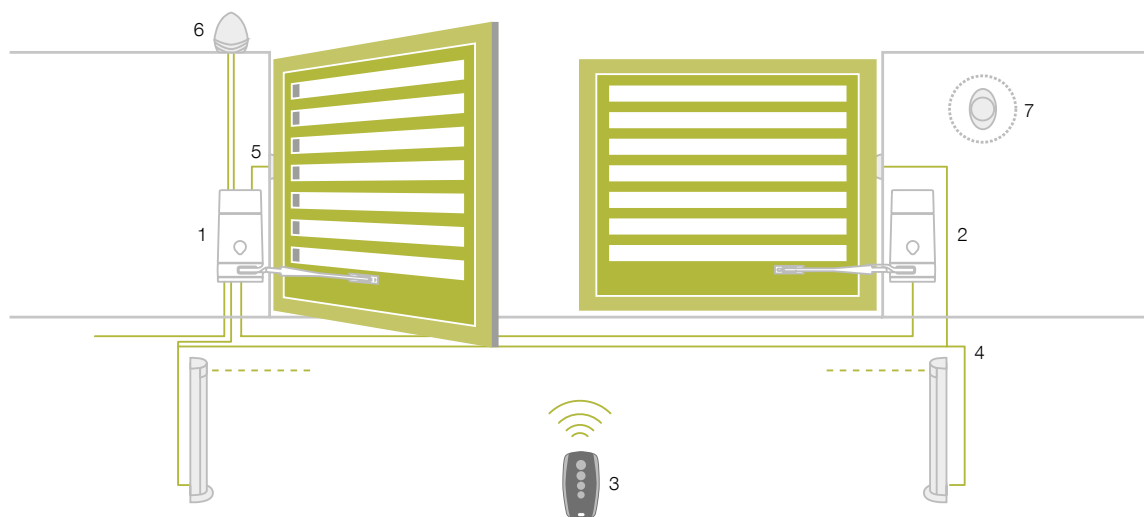

BASISINSTALLATIE

1. Reductiemotor MiniModus MA
2. Reductiemotor MiniModus SL
3. Zender
4. Kolomfotocel
5. Fotocellen
6. Knipperlicht
7. Sleutel- of digitale schakelaar

READY FOR



TECHNISCHE KENMERKEN

Code		MINIMODUS
Netvoeding	(Vac 50 Hz)	230
Voeding motor	(Vdc)	24
Maximaal vermogen	(W)	250
Snelheid	(rpm)	1
Maximale kracht	(Nm)	150
Werkcyclus	(%)	50
Beveiligingsgraad	(IP)	44
Bedrijfstemperatuur	(°C)	-20 ÷ +55
Gewicht reductiemotor	(kg)	6,2
Afmetingen reductiemotor	(mm)	155x253x314 h

Ook beschikbaar in de 110 V / 60 Hz versie

MINIMODUS

Code	Motor	Elektronische kaart	Radio-ontvanger	Mechanische eindschakelaars	Bevestigingsset	Scharnierende arm	Max. afmeting vleugel
MiniModus SL	24 Vdc	-	-	• (1)	•	•	2 m - 250 kg
MiniModus MA	24 Vdc	STARG8 24	•	• (1)	•	•	2 m - 250 kg

MINIMODUS KIT

Code	MINIMODUS MA	MINIMODUS SL	STYLO 4K	IDEA 24 PLUS	VIKY 30	NOVO LT 24 PLUS	NOVO PH 180	TAB	Max. afmeting vleugel
MiniModus Kit 24	•	•	• (2)	•	•			•	2 m - 250 kg
MiniModus Kit 24 LT	•	•	• (1)		•				2 m - 250 kg
MiniModus Kit 24 NV	•	•	• (2)			•	•	•	2 m - 250 kg

24 V versie ook beschikbaar voor markten met 110 V / 60 Hz netvoeding



MINIMODUS MA



MINIMODUS SL



STYLO 4K



IDEA 24 PLUS



VIKY 30



TAB



NOVO LT 24 PLUS



NOVO PH 180





LOCK HO
Horizontaal elektroslot
12 V



LOCK VE
Verticaal elektroslot
12 V

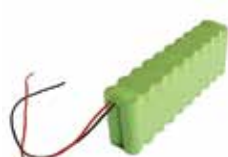

BAT M016
Batterij 24 V 1,6 Ah



BAT K3
Oplaadkaart
voor batterij BAT M016



STARG8 24
Reservebesturingseenheid
24 Vdc

GEbruiksBEPERKINGEN PRODUCT

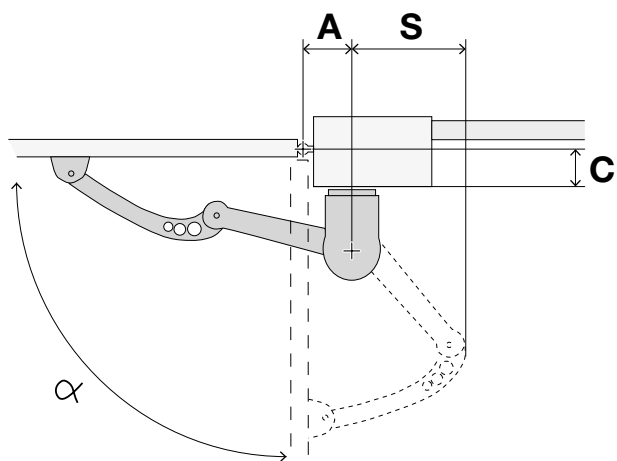

A	C	S	α
130	30	60	95
180	30	110	105
135	60	65	95
195	60	125	105
140	90	70	95
205	90	135	105
140	120	75	95
220	120	155	105
145	150	80	95
230	150	170	105
150	180	85	95
250	180	185	105
165	210	100	95
205	240	170	95

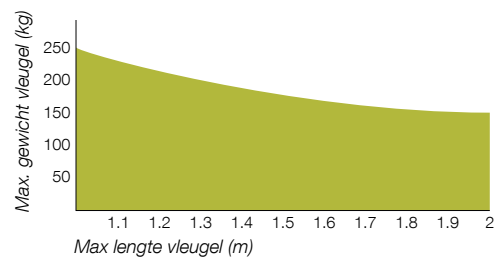
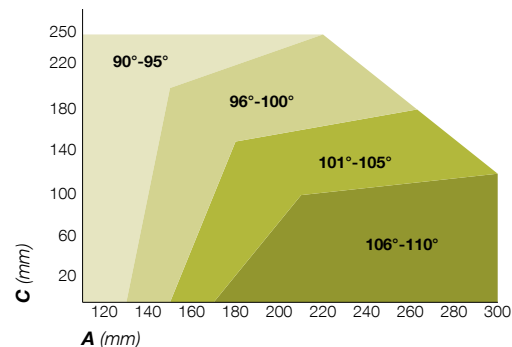

THE KING SPECIALIST



KINGspecialist app voor installateurs

De KINGspecialist App laat toe om tijdens je installatie alle instellingen rechtstreeks op je smartphone of tablet in te geven.

Dankzij de WiFi module, die gekoppeld kan worden aan de STARG8 sturingskasten, kan iedere professionele installateur alle functies op een eenvoudige en intuïtieve manier beheren op de KING Slimme en Traditionele elektronische sturing. De App introduceert ook nieuwe functies, zoals periodieke onderhoudsintervallen, controles centrale en beheer van de afstandsbedieningen.



KGFL-MINIMODUS/NL/00

KINGgates berust op een netwerk van professionele expert installateurs.

KINGSpecialist is een programma enkel beschikbaar voor installateurs: KINGgates kwaliteit in de vorm van een service. Installateur vriendelijke innovaties en continu updates om samen te groeien.



KINGgates
www.king-gates.com

KING GATES srl
Via A. Malignani 42
33077 Sacile (PN) Italy
Ph. +39 0434 737082
Fax +39 0434 786031
info@king-gates.com